

AVK TOLÓZÁR PN 4 / PN 10 PE-HEGTOLDATOKKAL 36/90

DIN 3537 és DIN 3230 5. rész szerint

Hegesztett kötéssel készülő beépítéshez PE-gázvezetékben max. 10 bar üzemi nyomásnál, SDR 11

Orsótömítés nyomás alatt cserélhető

Használat:

Gázra max. 20°C

Ellenőrzések:

Tolózár Víznyomáspróba
DIN 3230, 4. rész szerint:

Ülék: PN
Tolózárház: 1,5 x PN

Levegőpróba DIN 3230 5. rész szerint:
1,1 x PN

Működtetési nyomaték ellenőrzése

Hegtoldatok levegőpróbája: 1,1 x PN-csővek

Külön tartozékok:

Kézikerék
Kezelőszár
Orsósapka
Alap

Jóváhagyások:

DVGW - VP 600
DIN-DVGW - ING-4313AM0207
DS 2199.1,2 (No 1064A)

Anyagok:

Tolózárház és fedél	Gömbgrafitos öntöttvas, GGG-50, DIN 1693 (BS 2789 500 - 7 minőség)
Bevonat *)	Elektrosztatikusan felvitt epoxigyanta, DIN 30677 - belül és kívül is
Orsó	Rozsdamentes acél, DIN X 20 Cr 13
Orsótömítés	NBR le húzógyűrű, 4 NBR O-gyűrű, NBR gumi ajakos tömítőgyűrű
Orsótömítés-anya	Cinkmentesített bronz, CZ 132 BS 2872 szerint
Zárótest:**)	Gömbgrafitos öntöttvas, GGG-50, mag teljesen vulkanizált NBR gumival, beépített CZ 132 cinkmentesített bronz anya, BS 2874 szerint
Tartógyűrű	Cinkmentesített bronz CZ 132, BS 2872 szerint
Fedélrögzítő imbuszcavarok	Rozsdamentes acél A2, olvasztott viasszal lezárva
Fedéltömítés	NBR gumi
Karmantyú	St 52, DIN 2448/1629 szerint
Zsugorcső	Műanyag DIN 30672 szerint
Hegtoldatok	PE-gázcsövek B.G.C./PS/PL2 (DS 2131.2) szerint DVGW G 477, DIN 8074, 8075 szerint

*) Kapható még külső poliuretán bevonattal is

***) 32-63 mm: CZ 132 cinkmentesített bronz BS 2872 szerint, vulkanizált NBR gumival



A további részleteket lásd a "Műszaki információk" című fejezetben.

A feltüntetett konstrukciók, anyagok és specifikációk a folyamatban lévő termékfejlesztési programunknak megfelelően változhatnak.

AVK TOLÓZÁR PN 4 / PN 10 PE- HEGTOLDATOKKAL 36/90

DIN 3537 és DIN 3230 5. rész szerint

Hegesztett kötéssel készülő beépítéshez PE-gázvezetékben max. 10 bar üzemi nyomásnál, SDR 11

Orsótömítés nyomás alatt cserélhető

Alkatrészlista

- | | |
|------------------------------|-----------------|
| 1. Orsó | 9. Fedéltömítés |
| 2. Lehúzógyűrű | 10. Anya |
| 3. Orsótömítés-anya | 11. Zárótest |
| 4. NBR O-gyűrű | 12. Tolózárház |
| 5. Fedél | 13. Karmantyú |
| 6. Tartógyűrű | 14. Zsugorcső |
| 7. Gumi ajkos tömítőgyűrű | 15. Hegtoldal |
| 8. Fedélrögzítő imbuszcavarr | |

32-63 mm

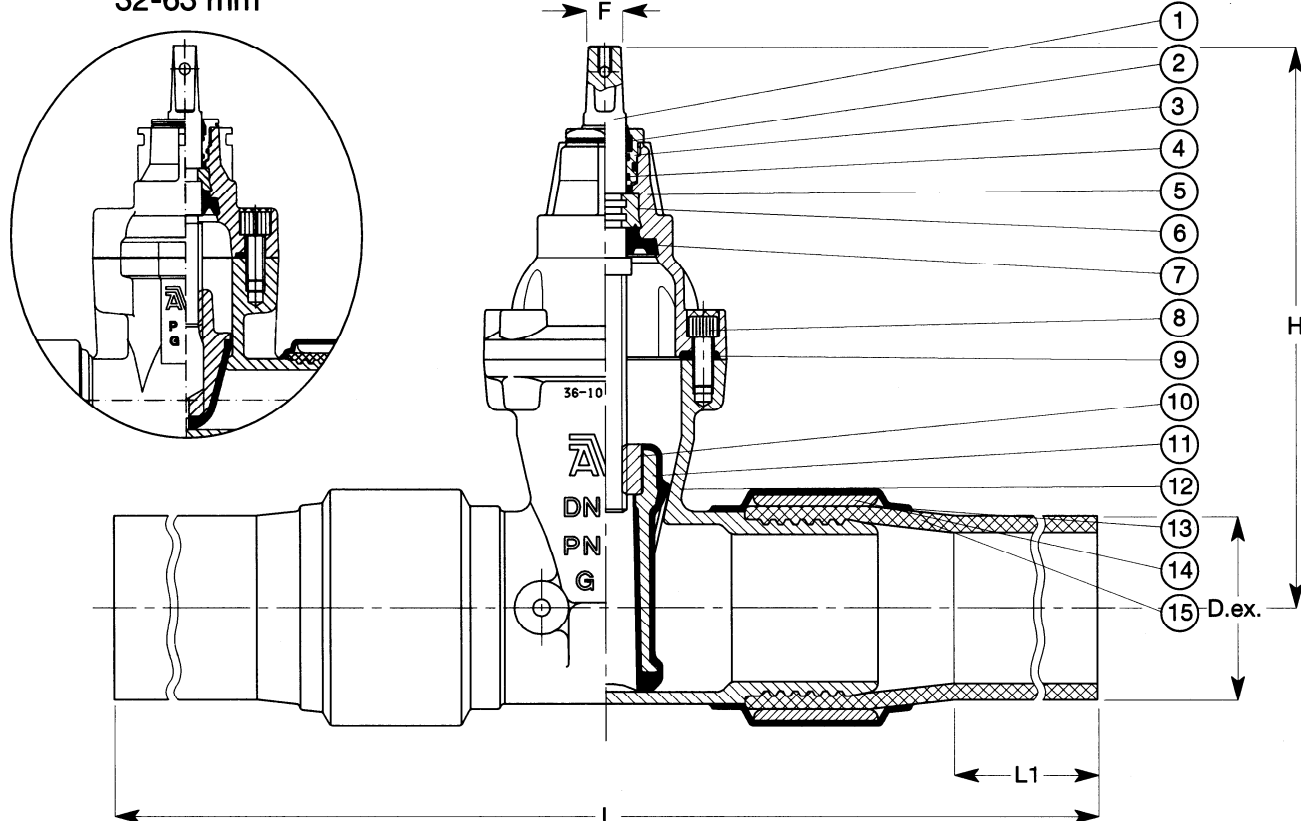

Ref. szám	DN	PE-cső D ex. mm	L mm	L1 mm	H mm	F mm	Súly kg
36-032-90603	25	32	800	300	180	13	5.1
36-040-90603	32	40	850	300	190	13	5.5
36-050-90603	40	50	880	300	203	13	5.6
36-063-90603	50	63	860	300	213	13	7.1
36-090-90603	80	90	950	300	297	17	20.0
36-110-90603	100	110	975	300	334	19	27.0
36-125-90603	125	125	1100	300	376	19	39.0
36-160-90603	150	160	1100	300	448	19	52.0
36-180-90603	150	180	1100	300	448	19	58.0
36-200-90603	200	200	1120	300	562	24	88.0
36-225-90603	200	225	1200	300	562	24	91.0
36-250-90603	250	250	1262	300	664	27	118.0
36-280-90603	250	280	1262	300	664	27	126.0
36-315-90603	300	315	1580	400	740	27	192.0

Megjegyzés: ...-90603 Ref. szám végződés: PN4 ...-90703 Ref. szám végződés: PN10