

Инструкции за монтаж и експлоатация

Електромагнитен вентил с едностъпално действие
Тип MV 502

Номинални диаметри
Rp 1/4
DN 8

Instrucțiuni de montaj și exploatare

Ventil electromagnetic cu o singură treaptă de funcționare Tip MV 502

Diametre nominale
Rp 1/4
DN 8

Működési leírás és szerelési utasítás

MV 502 típusú egyfokozatú működésmódú mágnesszelep

Névleges átmérők:
Rp 1/4,
DN 8

Οδηγίες λειτουργίας και συναρμολόγησης

Ηλεκτρομαγνητική βαλβίδα ενός σταδίου
Τύπος MV 502

Όνομαστικών διαμέτρων
Rp 1/4
DN 8

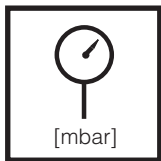
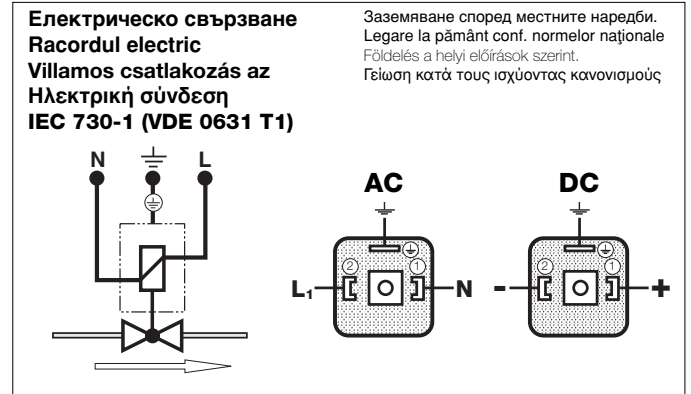
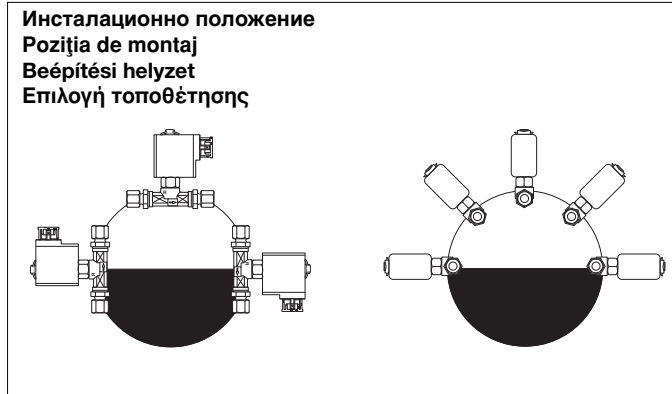

Макс. работно налягане
Presiunea max. de lucru
Max. üzemi nyomás
Μέγ. πίεση λειτουργίας
p_{max.} = 500 mbar (50 kPa)

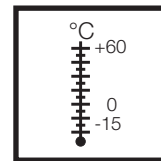

Οκολна температура
Temperatura ambientă
Κοινηυετι ηόμνέρσέκλετ
Θερμοκρασία περιβάλλοντος
-15 °C ... +60 °C



Κλας Α, Γρυνα 2
Clasa A, Grupa 2
A osztály, 2. csoport
Κατηγορία Α, Ομάδα 2
според норма / conf. normei /
szerint/ προδιαγραφών
EN 161

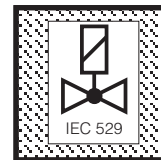

Степен на защита/Grad de protecție/Vé-
delttségfokozat/Βαθμός προστασίας
IP 54 според норма / conf.
normei / szerint/ προδιαγραφών
IEC 529 (DIN EN 60529)

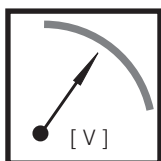

U_n ~(AC) 230-240 V -15 % +10 %
или/sau/vagy/ή ~(AC) 110 V
=(DC) 24 V- 28V
Времетраене включен/Тimp de
inițiere/ Bekapcsolási idő/ Διάρκεια
λειτουργίας **100 %**

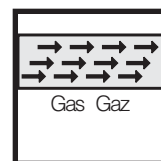

Семейство 1 + 2 + 3
Familia 1 + 2 + 3
Kategória 1 + 2 + 3
Οικογένεια 1 + 2 + 3

Размери / Dimensiuni / Beszerelési méretek / Διαστάσεις [mm]

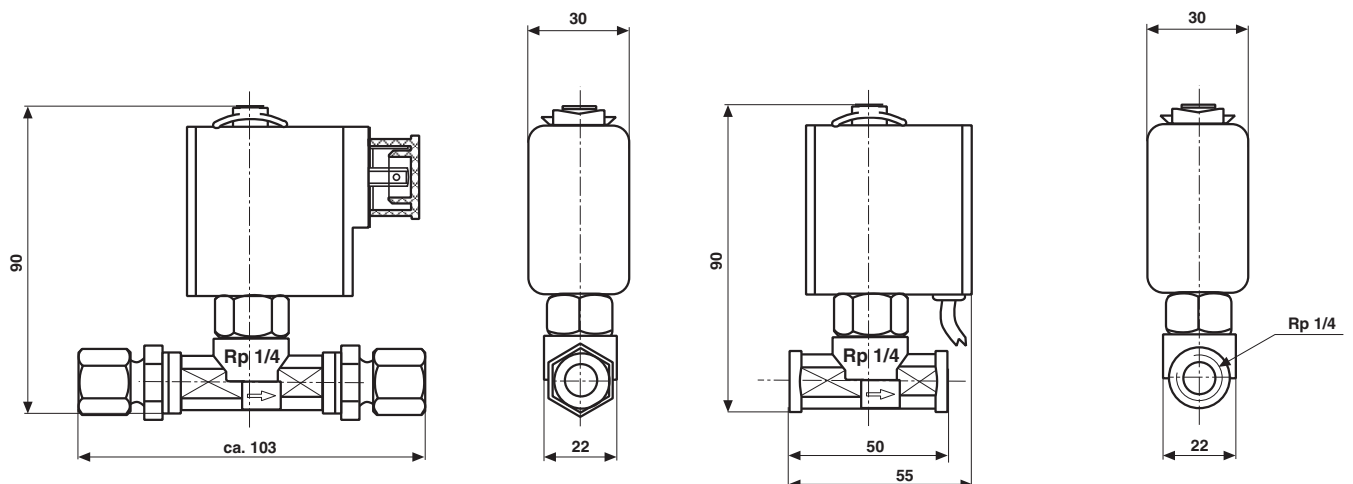

Тип Típ Típus Τύπος	DN / Rp	P _{max.} [VA]	I _{max.} ~(AC) 230 V	Време за отваряне Timpul de deschidere Nyitási idő Χρόνος ενεργοποίησης	Τεγλο Greutate Súly Βάρος [kg]
MV 502	DN8/Rp 1/4	5	0,03	< 1 s	0,20

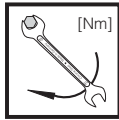

Макс. усукващ момент/Сист. принадлежности
Cupluri maxime/accesorii de sistem
Max. forgató nyomatékok / rendszertartozék
Μέγ. ροπή / παρελκόμενα συστήματος

M 4	M 5	M 6	M 8	G 1/8	G 1/4	G 1/2	G 3/4
2,5 Nm	5 Nm	7 Nm	15 Nm	2,5 Nm	7 Nm	10 Nm	15 Nm



Използвайте подходящи инструменти!
Folosiți numai unelte corespunzătoare!
A megfelelő szerszámot kell használni!
Χρησιμοποιήστε κατάλληλα εργαλεία!

Затягайте винтовете на кръст!
Strângeți șuruburile în cruce!
A csavarokat keresztben kell meghúzni!
Σφίξτε τις βίδες σταυρωτά!



Не използвайте възела
като лост!
Nu utilizați aparatul ca
râghie de lucru!
A készüléket nem szabad
emelőként használni!
Μη χρησιμοποιείτε τη
βαλβίδα σαν μοχλό

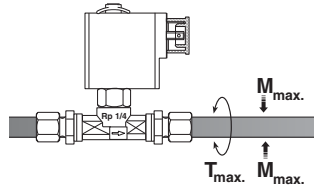

DN 8
Rp 1/4

[Nm] t ≤ 10 s

M_{max.} 35

[Nm] t ≤ 10 s

T_{max.} 20

Монтиране

Резбова версия MV 502

1. Очукайте резбата.
2. Използвайте подходящо херм. средство.
3. Използвайте подходящ инструмент.
4. След монтажа изпълнете изпитвания за утечки и функционалност.

Montare

Varianta filetată MV 502

1. Taiati filetul
2. Folosiți o pastă de etanșare corespunzătoare.
3. Folosiți numai unelte corespunzătoare.
4. Efectuați controlul de etanșeitate după montare.

Beszereles

MV 502 menetes kivitel

1. Menetvágás.
2. Megfelelő tömítőszert kell használni.
3. Megfelelő szerszámot kell használni.
4. A beszerelés után el kell végezni a tömítettség- és működési próbát.

Εγκατάσταση

Παραλλαγή: MV 502 με σπειρωμα

1. Ελικοτόμηση
2. Χρησιμοποιήστε κατάλληλο υλικό στεγάνωσης.
3. Χρησιμοποιήστε κατάλληλα εργαλεία.
4. Ελέγξτε για διαρροές μετά την εγκατάσταση.

Конструкция с тръбни съединения

1. Отсечете тръбите под прави ъгли. Леко ги почистете от мустаци и чапльци отвън и отвътре. Не заостряйте!
2. Снемете холендерната гайка и постепенния пръстен.
3. Смажете резбата и скоса, постеп. пръстен и холенд. гайка.
4. Монтирайте холенд. гайка и постеп. пръстен върху краищата на тръбите. Уверете се че положението им е правилно.
5. Ръчно прикрепете холенд. гайка, вкарайте тръбата до упор и затегнете холенд. гайка с около 1.5 оборота.

Varianta de îmbinare cu țevi filetate

1. Taiati țevile la 90°, debavurați ușor capătul țevilor la interior și exterior, nu ascuțiți capătul țevilor!
2. Demontați piulița olandeză și inelul progresiv de etanșare.
3. Ungeți cu ulei filetul, conul, piulița olandeză și inelul progresiv de etanșare.
4. Introduceți piulița olandeză și inelul de etanșare la capetele țevilor, atenție la așezarea lor corectă!
5. Așezați cu mâna piulița olandeză, împingeți apoi țeava până la opritor și strângeți piulița circa o dată și jumătate.

Csavaros csőkötésű kivitel

1. A csövet derékszögben le kell fűrészelni, s belül és kívül kissé le kell sorjázni, de nem szabad kihagyozni.
2. Le kell szerelni a hollandi anyát és az emelkedő gyűrűt.
3. Be kell olajozni a menetet, a kónuszt, a hollandi anyát és az emelkedő gyűrűt.
4. Fel kell a csővégekre szerelni a hollandi anyát és az emelkedő gyűrűt, s közben ügyelni kell a helyes helyzetre!
5. Kézzel fel kell rakni a hollandi anyát, be kell ütközésig tolni a csövet és kb. másfél fordulattal meg kell húzni a hollandi anyát.

Παραλλαγή για βιδωτούς σωλήνες

1. Κόψτε τους σωλήνες καθέτως και καθαρίστε τα γρέζια χωρίς να αλλοιωθεί η κυλινδρική μορφή τους!
2. Ξεβιδώστε τα παξιμάδια σύνδεσης και αφαιρέστε τους κωνικούς δακτυλίους σύσφιξης.
3. Βάλτε γράσο στα παξιμάδια σύνδεσης και στους κωνικούς δακτυλίους σύσφιξης.
4. Περάστε τα παξιμάδια σύνδεσης και τους κωνικούς δακτυλίους σύσφιξης στα άκρα των σωλήνων προσέχοντας τη σωστή τους τοποθέτηση.
5. Με τα δάχτυλα, βιδώστε τα παξιμάδια σύνδεσης να πιάσουν σωστά τα πιάσα, ενώ ταυτόχρονα οι σωλήνες με τους κωνικούς δακτυλίους σύσφιξης έχουν ακουμπήσει στις εσωτερικές πατούρες. Σφίξτε με κλειδί τα παξιμάδια σύνδεσης περίπου μιάμιση στροφή.

Замяна на бобина

1. Изключете възела, свалете предпазната шайба.
2. Заменете бобината.
Важно: Уверете се че номера на бобината и напрежението са правилни!
3. Повторно поставете предп. шайба. Изпълнете изпитване за функционалност. Рестартирайте възела.

Înlocuirea electromagnetului

1. Opriti instalația, slăbiți ușor plăcuța de siguranță.
2. Schimbați electromagnetul.
Atenție la codul și tensiunea de alimentare a electromagnetului!
3. Introduceți la loc plăcuța de siguranță, verificați modul de funcționare. Porniți din nou instalația.

Mágnescsere

1. Ki kell kapcsolni a berendezést, s meg kell lazítani a rögzítő tárcsát.
2. Ki kell cserélni a mágnezt.
Feltétlenül ügyelni kell a mágnesszámra és a feszültségre!
3. Ismét fel kell kattintani a rögzítő tárcsát, s el kell végezni a működési próbát. Ismét üzembe kell helyezni a berendezést.

Αντικατάσταση σωληνοειδούς ηλεκτρομαγνήτη

1. Απενεργοποιήστε τη συσκευή και αφαιρέστε τη ροδέλα ασφαλείας.
2. Αντικαταστήστε τον ηλεκτρομαγνήτη.
Προσοχή: Βεβαιωθείτε ότι ο αριθμός ηλεκτρομαγνήτη και η τάση του είναι τα σωστά!
3. Αναποθετήστε τη ροδέλα ασφαλείας και ενεργοποιήστε ξανά τη συσκευή.

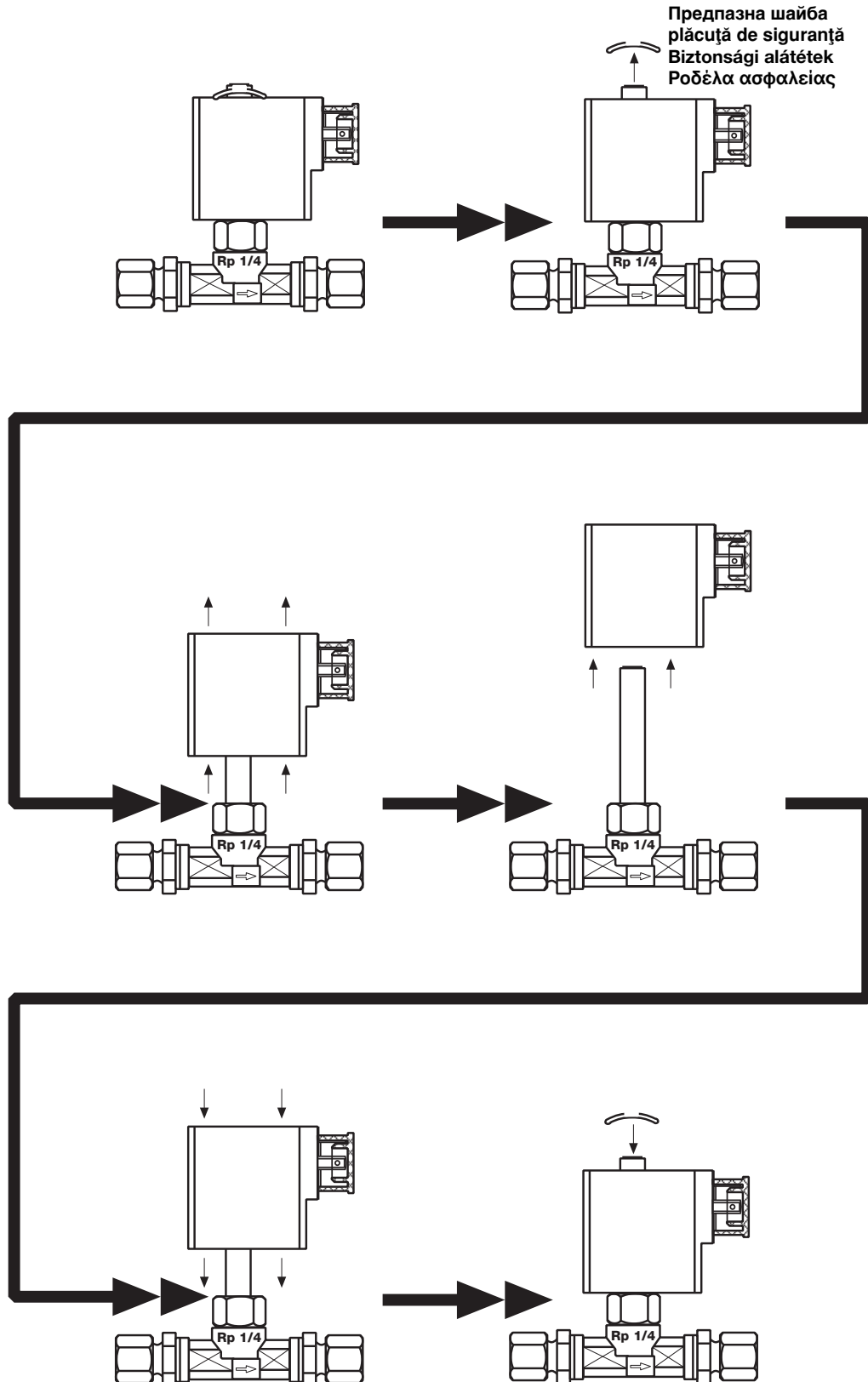

Диаграма на дебита / Diagrama de debite / Áramlási diagram / Διάγραμμα ροής

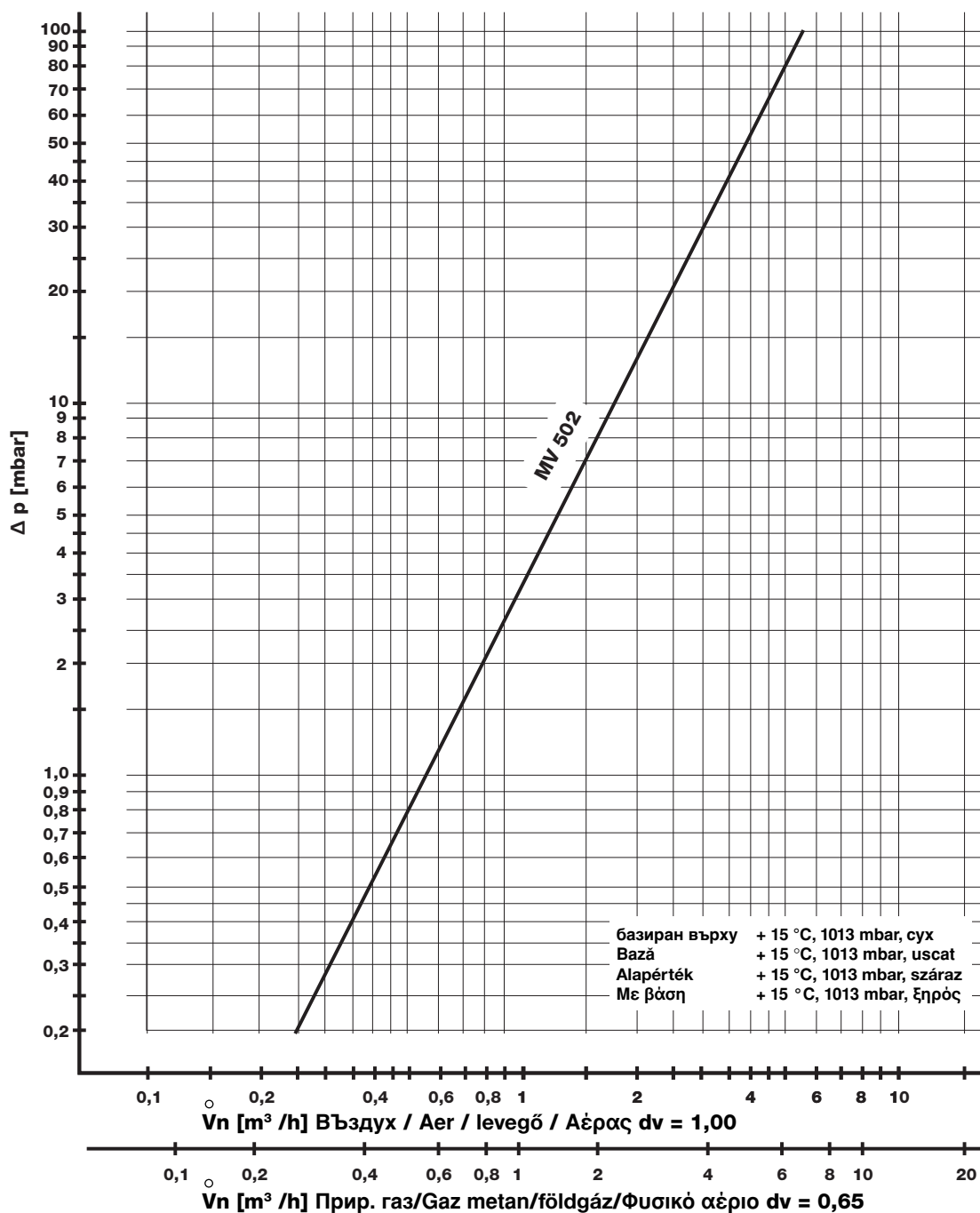

$$\overset{\circ}{V}_{\text{използван газ/gaz utilizat/Valkalmazott gáz/χρησιμοποιούμενο αέριο}} = \overset{\circ}{V}_{\text{въздух/aer/levegő/αέρας}} \times f$$

f =

на въздух
 densitatea aerului
 Levegő sűrűsége
 Ειδικό βάρος αέρος

специф. тегло на използван газ
 greutatea specifică a gazelor utilizate
 Az alkalmazott gáz fajlagos súlya
 Ειδικό βάρος χρησιμοποιούμενου αερίου

Тип на газа Tipul gazului Gázfajta Τύπος αερίου	специф. тегло Greutate specifică Sűrűség Ειδικό βάρος [kg/m ³]	d_v	f
Прир. газ/gaz metan/ Földgáz /Φυσικό αέριο	0.81	0.65	1.24
Градски газ/gaz fabricat/ Városi gáz/Αέριο διανομής	0.58	0.47	1.46
Втечен нефтен газ /gaz lichefiat/Folyékony gáz/ Υγροποιημένο αέριο	2.08	1.67	0.77
Въздух/aer/Levegő /Αέρας	1.24	1.00	1.00

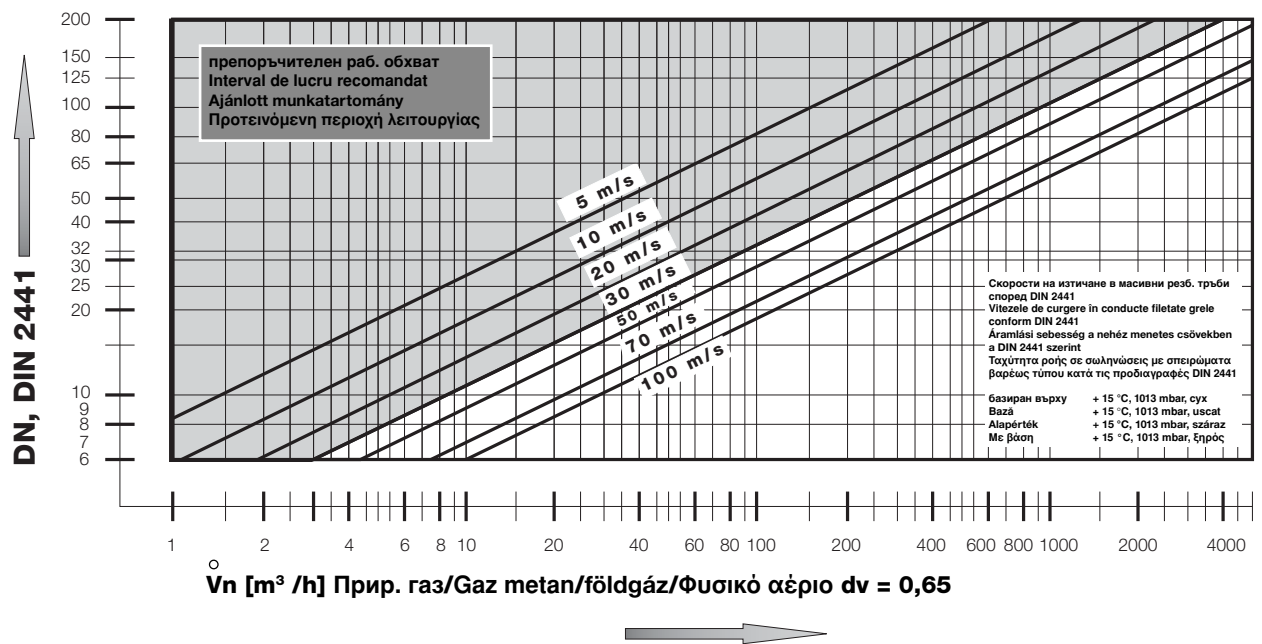

Рез. части / Принадлежности Piese de schimb / accesorii Tartalék alkatrészek / tartozékok Ανταλλακτικά / συμπληρώματα	Πορъчка № Cod articol Rendelési szám Κωδικός εξαρτήματος
Цокъл за магистрала, черен Cutie de conexiuni, neagră Kábeldoboz, fekete Υποδοχέας γραμμής, μαύρος GDMW, 3 pol. + E	231 782
Бобина за замяна Electromagnet de rezervă Tartalék mágnes Σωληνοειδής ηλεκτρομαγνήτης, ανταλλακτικό MV 502 01	по заявка la cerere Érdeklődésre Κατ' απαίτηση



Работата върху електромагнитния вентил може да бъде изпълнявана само от специализиран персонал.

Lucrările la ventilul electromagnetic se vor efectua numai de către specialiști.

Munkákat a mágnesszelepen csak a szakszemélyzet végezhet.

Οποιαδήποτε εργασία στην ηλεκτρομαγνητική βαλβίδα να γίνεται μόνο από ειδικευμένο προσωπικό

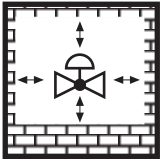

Не позволявайте никакъв пряк контакт между електромагнитния вентил и втвърдена зидария, бетонни стени или подове.

Este interzis contactul direct dintre piesele ventilului electromagnetic și elemente de zidărie, pereți din beton sau pardoseli încă neîntărite.

Nincs megengedve a közvetlen érintkezés a mágnesszelep ill. a kikeményedő falazat, a betonfal vagy a padlózat között.

Να μην έρχεται η ηλεκτρομαγνητική βαλβίδα σε άμεση επαφή με χτιστούς ή τσιμεντένιους τοίχους και πατώματα.



Винаги използвайте нови уплътнения след демонтаж и монтаж на части.

La înlocuirea pieselor folosiți numai garnituri noi.

Az alkatrész-kiszereelés / -átszerelés után alapvetően új tömítéseket kell használni.

Κατά την αλλαγή οποιουδήποτε εξαρτήματος χρησιμοποιείτε πάντα καινούργιους ελαστικούς δακτυλίους και φλάντζες.

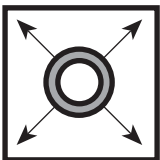

Изпитване за утечка на тръбопровода: затворете сферичен кран преди арматурата/MV 502.

Verificarea etanșeității conductelor: închideți robinetul cu bilă *dinaintea* armăturilor sau a ventilului MV 502

Csővezeték-tömítettség vizsgálat esetén: el kell zárni a golyós csapot a szerelvények / MV 502 előtt.

Δοκιμασία διαρροών σωληνώσεων: κλειστείτε τη βάνα σφαιρας που προηγείται του /MV 502.

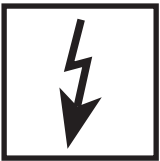

При завършване на работа върху електромагнитния вентил, изпълнете изпитване за утечки и функционалност.

La finalul lucrărilor executate la ventilul electromagnetic efectuați controlul de etanșeitate și testul funcțional.

A mágnesszelepen végzett munkák befejezése után: el kell végezni a tömítettségi és működési próbát.

Μετά από κάθε εργασία επί της ηλεκτρομαγνητικής βαλβίδας να την υποβάλετε σε δοκιμασία λειτουργίας και διαρροών.



Никога не изпълнявайте работа ако е подадено захранване или налягане на газа. Никакъв открит пламък. Съблюдавайте обществените наредби.

Nu lucrați niciodată sub tensiune sau presiune. Evitați focul deschis. Respectați normele în vigoare.

Nem szabad sohasem gáznyomás vagy feszültség alatt dolgozni. Kerülni kell a nyílt láng használatát. Be kell tartani a hivatalos előírásokat.

Ποτέ μην εργάζεστε υπό ηλεκτρική τάση ή πίεση αερίου. Απομακρύνετε οιαδήποτε εκτεθειμένη φλόγα. Ακολουθείτε τους κανονισμούς δημόσιας ασφάλειας.



Ако тези инструкции не се следват, резултатът може да бъде лична травма или повреда на собственост.

Nerespectarea prezentelor instrucțiuni poate provoca daune umane sau materiale.

A tudnivalók figyelembe nem vétele esetén személyi vagy járulékos dologi-károk keletkezhetnek.

Αν δεν ακολουθηθούν αυτές οι οδηγίες, το αποτέλεσμα δυνατόν να είναι τραυματισμός ή υλική ζημία.

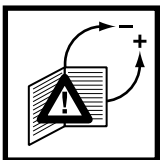

Всички настройки и стойности за настройка трябва да се изпълняват само в съответствие с ръководството за експлоатация на производителя на котела/горелката.

Toate reglajele și valorile de reglaj se vor efectua numai în conformitate cu instrucțiunile de exploatare a producătorului cazanului/arzătorului.

Minden beállítást és beállítási értéket csak a kazán/égő gyártójának üzemeltetési útmutatójával összhangban szabad elvégezni ill. beállítani.

Πραγματοποιήστε όλες τις ρυθμίσεις και τις τιμές ρύθμισης μόνο σύμφωνα με τις οδηγίες λειτουργίας του κατασκευαστή της δεξαμενής/του καυστήρα



Директивата касаеща напорните устройства (PED) и директивата за енергоемкостта на сгради (EPBD) изискват редовна проверка на отоплителните инсталации с цел да се осигури дългосрочно дългият им ресурс и да се намали натоварването на околната среда.

Релевантните от гледна точка на безопасността компоненти е необходимо да се заменят за да се постигне желаният срок на годност. Това препоръчение важи само за отоплителните инсталации, не за приложенията на термопроцеса. DUNGS препоръчва замяна съгласно следната таблица:

Pentru asigurarea eficienței maxime pe termen lung, cât și pentru micșorarea efectelor asupra mediului, normele privind aparatele sub presiune (PED), respectiv normele privitoare la eficiența energetică totală a clădirilor (EPBD) impun controlul regulat al instalațiilor de încălzire.

Este considerată drept necesitate schimbarea acelor componente care au un rol determinant în privința siguranței, respectiv care au depășit durata de utilizare. Această recomandare privește doar instalațiile de încălzire și nu modul de utilizare a proceselor termice. DUNGS recomandă schimbarea componentelor după următoarea tabelă:

A nyomástartó edényekre kiadott EU-irányelv (PED) és az épületek teljes energiahatékonyságára vonatkozó EU-irányelv (EPBD) megkövetelik a fűtőberendezések rendszeres felülvizsgálatát, a jó hatásfok és ezáltal a csekély környezetterhelés hosszútávú biztosítása érdekében.

A biztonsági szempontból lényeges alkatrészeket a használati időtartamuk elérése után ki kell cserélni. Ez az ajánlás csak a fűtőberendezésekre érvényes, az ipari hőkezelő berendezésekre nem. A DUNGS az alábbi táblázat alapján javasolja a csere elvégzését:

Η οδηγία περί εξοπλισμού υπό πίεση (PED) και η οδηγία για την εξοικονόμηση ενέργειας στα κτίρια (EPBD) απαιτούν τον τακτικό έλεγχο των εγκαταστάσεων θέρμανσης για τη μακροχρόνια διασφάλιση υψηλής αποδοτικότητας και ελάχιστης περιβαλλοντικής επιβάρυνσης.

Επιβάλλεται η αντικατάσταση των σχετιζόμενων με την ασφάλεια εξαρτημάτων μετά το πέρας της προβλεπόμενης διάρκειας χρήσης τους. Η σύσταση αυτή ισχύει αποκλειστικά για εγκαταστάσεις θέρμανσης και όχι για εφαρμογές θερμικής επεξεργασίας. Η DUNGS συνιστά την αντικατάσταση σύμφωνα με τον ακόλουθο πίνακα:

Релевантен за безопасността компонент Componente având un rol determinat în privința siguranței Biztonsági szempontból lényeges alkatrészek Σχετιζόμενα με την ασφάλεια εξαρτήματα	РЕСУРС DUNGS препоръчва замяна след: DURATĂ DE UTILIZARE DUNGS recomandă înlocuirea, luând în considerare: HASZNÁLATI IDŐTARTAM A DUNGS a cserét a következők esetében javasolja: ΔΙΑΡΚΕΙΑ ΧΡΗΣΗΣ Η DUNGS συνιστά την αντικατάσταση μετά από:	Съединителни цикли Ciclul de operare Kapcsolás Υστερήσεις
Системи за изпитване на клапана / Sistemele de verificare a ventilului / Szeleppellenőrző-rendszer / Συστήματα ελέγχου βαλβίδων	10 години/ani/év/έτη	250.000
Уред следящ налягането / Dispozitivul de control al presiunii / Nyomásmérő / Ελεγκτής πίεσης	10 години/ani/év/έτη	N/A
Управление на отоплението с датчик за пламъка / Dispozitivul de dozare a focului cu dispozitivul de control al flăcării / Tűzelési automatika lángórral / Μονάδα ελέγχου πυροδότησης με ανιχνευτή φλόγας	10 години/ani/év/έτη	250.000
Ултравioletов датчик за пламъка / Senzorul de flăcări-UV / UV-lángérzékelő / Αισθητήρας φλόγας UV	10.000 h Эксплуатационни часове / Ore de funcționare / Üzemóra / Ωρες λειτουργίας	
Регулатори на налягането на газа / Dispozitivul de reglare a presiunii gazului / Gáznyomás-szabályozó berendezések / Συσκευή ρύθμισης πίεσης αερίου	15 години/ani/év/έτη	N/A
Газов клапан със система за изпитване на клапана / Ventilul de gaz cu sistemul de verificare a ventilului / Gázszelep szeleppellenőrző rendszerrel / Βαλβίδα αερίου με σύστημα ελέγχου βαλβίδας	след идентифицирана грешка / Defectele cunoscute Felismert hiba után / ύστερα από αναγνώριση σφάλματος	
Газов клапан без система за изпитване на клапана* / Ventilul de gaz fără sistem de verificare a ventilului* / Gázszelep szeleppellenőrző rendszer nélkül* / Βαλβίδα αερίου χωρίς σύστημα ελέγχου βαλβίδας*	10 години/ani/év/έτη	250.000
Уред следящ миним. налягане на газа / Min. dispozitivul de control al presiunii gazului / Min. gáznyomás-őr / Ελεγκτής ελάχ. πίεσης αερίου	10 години/ani/év/έτη	N/A
Предохранителен отдухващ клапан / Ventilul de evacuare pentru siguranță / Biztonsági gázlevegő szelep / Ανακουφιστική βαλβίδα ασφαλείας	10 години/ani/év/έτη	N/A
Системи за сместа газообразно гориво и въздух / Sistemele de legătură gaz-aer / Gáz-levegő kombinált rendszerek / Διασύνδεση αερίου-αέρα	10 години/ani/év/έτη	N/A
* Групи газове I, II, III / Familiile de gaz I, II, III * Gázcsalád I, II, III / Οικογένειες αερίων I, II, III	N/A не може да се ползва / nu poate fi folosit nem lehet felhasználni / μη χρησιμοποιησιμο	

Управление и завод
Sediul central și uzina
Igazgatás és üzem
Εργοστάσιο και κεντρικά γραφεία

Karl Dungs GmbH & Co. KG
Siemensstr. 6-10
D-73660 Urbach, Germany
Telefon +49 (0)7181-804-0
Telefax +49 (0)7181-804-166

Пощенски адрес
Adresa poștală
Levelezési cím
Ταχυδρομική διεύθυνση

Karl Dungs GmbH & Co. KG
Postfach 12 29
D-73602 Schorndorf
e-mail info@dungs.com
Internet www.dungs.com